



# Паспорт на вентиляторы серии CB 250 PLUS



## ИНСТРУКЦИЯ ПО ЭКСПЛУАТАЦИИ

Вентиляторы серии CB 250 PLUS предназначены для вентиляции помещений малого и среднего размера. Используются при необходимости вытяжки воздуха через длинные воздуховоды.

### ТЕХНИЧЕСКИЕ ХАРАКТЕРИСТИКИ

| Модель                              | CB 250 PLUS |
|-------------------------------------|-------------|
| Диаметр (мм)                        | 100/120     |
| Объем вытяжки (м <sup>3</sup> /час) | 270         |
| Напряжение (вольт)                  | 220         |
| Потребление энергии (Ватт)          | 45          |
| Обороты в минуту                    | 2500        |
| Давление (мм.рт.ст.)                | 23          |

### КОМПЛЕКТ ПОСТАВКИ

В комплект входят:  
-вентилятор 1 шт.  
-винт 4 шт.  
-коробка упаковочная 1шт.  
-паспорт (на русском языке) 1 шт.

**Рис. 1. Схема электрического подключения вентилятора без таймера**

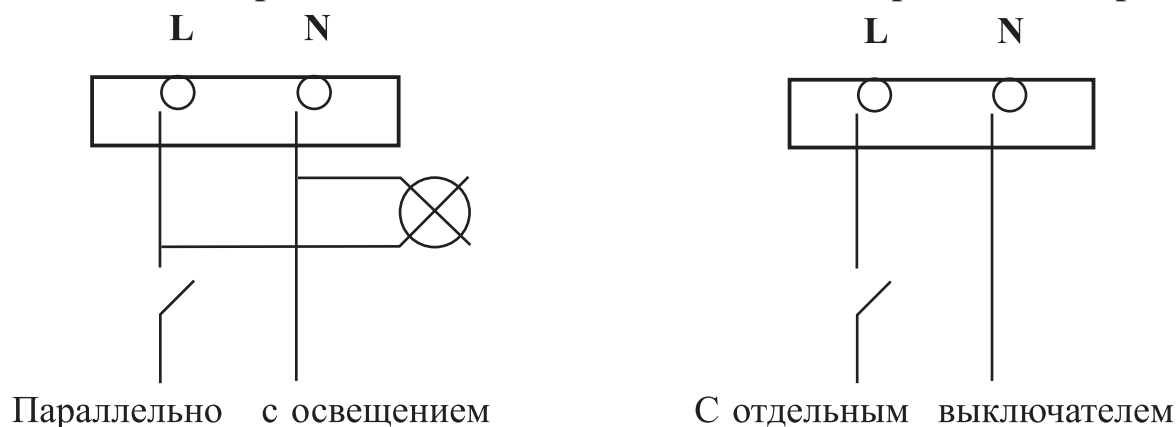

## **ТЕХНИЧЕСКОЕ ОБСЛУЖИВАНИЕ**

Техническое обслуживание вентилятора проводят только после отключения его от электрической сети. Техническое обслуживание заключается в периодической чистке поверхностей вентилятора от пыли и грязи. Чистку проводят мягкой тканью, смоченной в мыльном растворе, после чего поверхность вытирают насухо.

## **ТРЕБОВАНИЯ БЕЗОПАСНОСТИ**

Степень защиты от доступа пыли к опасным частям вентилятора и от проникновения воды - IPX4 (пылезащита класса 0, влагозащита класса 4 - от брызг, падающих под любым углом)

Запрещается эксплуатировать вентилятор:

- в помещениях с наличием в воздухе агрессивных примесей
- в помещениях, где ведутся ремонтно-строительные работы
- в местах, где возможно прямое попадание воды на корпус вентилятора
- при попадании в проточную часть корпуса вентилятора посторонних предметов, которые могут повредить или заклинить крыльчатку вентилятора

## **ГАРАНТИЙНЫЕ ОБЯЗАТЕЛЬСТВА**

1. Бесплатное гарантийное обслуживание предоставляется в течение 1 года с момента продажи вентилятора.
2. В этот период осуществляется бесплатный гарантийный ремонт неисправностей, возникших по вине завода-производителя.
3. Гарантийное обслуживание не производится в том случае, если:
  - установка оборудования производилась по схеме, отличной от описанной в инструкции;
  - при несоблюдении схемы электрического подключения (220В, 50Гц), если это привело к выходу из строя как оборудования целиком, так и отдельных его частей.
  - оборудование повреждено в результате неправильной эксплуатации, транспортировки, хранения, действий третьих лиц, непреодолимой силы (пожара, природной катастрофы и т.п.), попадания бытовых насекомых и грызунов, воздействия иных посторонних факторов или при наличии повреждения корпуса.

## УСТАНОВКА

Вентилятор может быть установлен в стене, подвесном потолке или отверстии вентиляционной шахты.

Необходимо обязательно убедиться в отсутствии преград для потока воздуха и в защищенности вентилятора от прямого попадания воды.

## МОНТАЖ

Сделайте отверстие диаметром 120/100 мм в поверхности, где устанавливается вентилятор. Снимите переднюю панель (А), открутив винт (1). Разместите трубу выхода (D) в отверстие и закрепите вентилятор с помощью винтов из комплекта (2).

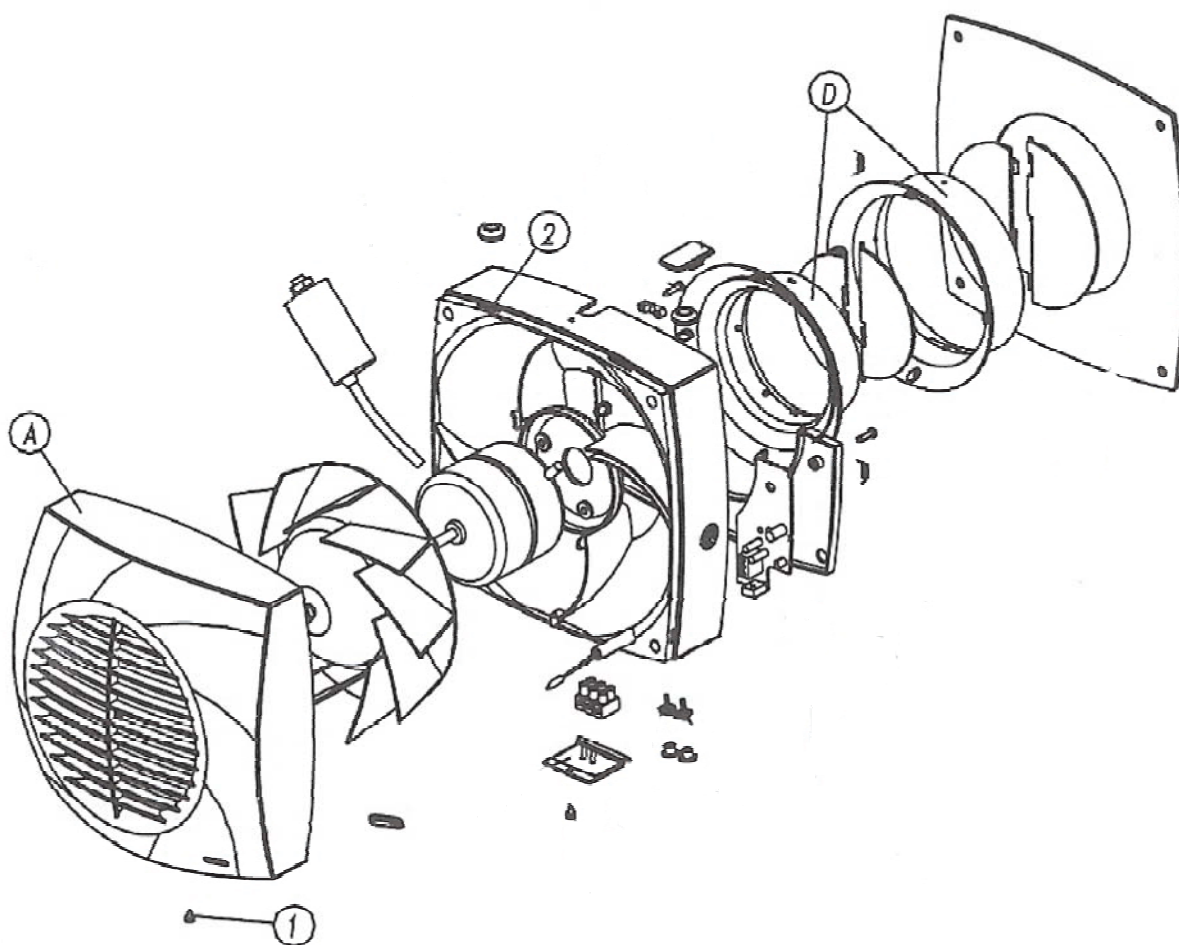

## ПОДКЛЮЧЕНИЕ К ЭЛЕКТРИЧЕСКОЙ СЕТИ

Устройство должно быть подключено к электрической сети с напряжением и частотой, указанными в технических характеристиках (50Гц, 220 В).

Электрическая схема должна предусматривать выключатель с расстоянием между контактами не менее 3 мм.

Подключение может быть как параллельно с освещением, так и через отдельный выключатель (см. Рис.1).

Заземление не требуется, т.к. аппарат имеет двойную изоляцию.

-ремонт оборудования производился частными лицами или организациями, не уполномоченными организацией-продавцом.

-повреждение произошло вследствие нестабильности параметров электросети, установленных ГОСТ 13109-97.

4. Самостоятельная попытка ремонта или потеря гарантийного талона аннулирует гарантийные обязательства.

5. Гарантия не действительна без предъявления сопроводительных документов (кассового чека, правильно и четко заполненного гарантийного талона со штампом магазина, датой продажи, указанием модели вентилятора ).

**Для других стран:** любой гарантийный ремонт должен быть выполнен через импортера данного товара.

*Рекомендуем* доверять подключение (установку) вентиляторов *только* организациям (индивидуальным предпринимателям), занимающимся по роду своей деятельности осуществлением вентиляционных работ.

*Специалисты*, осуществляющие подключение (установку), *делают отметку* о подключении (установке) в соответствующем разделе Гарантийного талона.

| Дата установки | Организация-установщик | Мастер | Телефон | Работу принял (подпись заказчика) |
|----------------|------------------------|--------|---------|-----------------------------------|
|                |                        |        |         |                                   |

**Сервисный центр**

(техническая поддержка):

Пн-Пт с 10-00 до 18-00

Свердловская набережная, дом 44, литер А  
БЦ “Бенуа”, офис 307, тел/факс +7 (812) 633-3033

**Импортер**

ООО “ИнтерСтройВент”

Свердловская набережная, дом 44, литер А  
БЦ “Бенуа”, офис 307, тел/факс +7 (812) 633-3033

[www.isvent.ru](http://www.isvent.ru)

[isvent@isvent.ru](mailto:isvent@isvent.ru)

